



Touchscreen display

Sécurité et Recommandations

English

Deutsch

Nederlands

Français

Español

Table des matières

01	INFORMATIONS IMPORTANTES	3
1.1	UTILISATION	3
1.2	EXONÉRATIONS	4
02	CONSIGNES DE SÉCURITÉ	4
2.1	PRÉCAUTIONS DE SÉCURITÉ	4
2.2	AVIS DE DÉPLACEMENT ET DE TRANSPORT	5
2.3	INSTALLATION	5
2.4	AVIS DE SÉCURITÉ DE MONTAGE	6
2.5	UTILISATION RECOMMANDÉE	7
2.6	NETTOYAGE	8
03	DÉTAILS DE LA GARANTIE	9
3.1	GARANTIE STANDARD A	9
3.2	GARANTIE STANDARD B	9
3.3	GARANTIE ADDITIONNELLE	9

INFORMATIONS IMPORTANTES

1. INFORMATIONS IMPORTANTES



AVERTISSEMENT:

POUR EMPÊCHER LES RISQUES D'INCENDIE OU D'ÉLECTROCUTION, NE PAS EXPOSER CET APPAREIL À LA PLUIE OU À L'HUMIDITÉ. PAR AILLEURS, NE PAS UTILISER LA FICHE POLARISÉE DE CET APPAREIL AVEC LA PRISE FEMELLE D'UNE RALLONGE OU D'AUTRES PRISES DE COURANT SAUF SI LES BROCHES PEUVENT ÊTRE INSÉRÉES COMPLÈTEMENT.

NE PAS OUVRIR LE COFFRET CAR DES COMPOSANTS SOUS HAUTE TENSION SE TROUVENT À L'INTÉRIEUR.



ATTENTION:

POUR RÉDUIRE LE RISQUE D'ÉLECTROCUTION, S'ASSURER QUE LE CORDON D'ALIMENTATION EST DÉBRANCHÉ DE LA PRISE MURALE. POUR METTRE L'APPAREIL ENTIÈREMENT HORS TENSION, DÉCONNECTER LE CORDON D'ALIMENTATION DE LA PRISE DE COURANT SECTEUR. NE PAS RETIRER LE COUVERCLE (OU LE DOS). PIÈCES NON RÉPARABLES PAR L'UTILISATEUR À L'INTÉRIEUR.

CONSULTER ENTRETIEN ET RÉVISION POUR UN SERVICE APRÈS-VENTE



AVERTISSEMENT:

POUR UNE SÉCURITÉ CONTINUE, LES DISPOSITIFS DE CONSTRUCTION DE CLASSE I DOIVENT ÊTRE CONNECTÉS À UNE PRISE PRINCIPALE AVEC UNE CONNEXION DE MISE À LA TERRE DE PROTECTION.



AVERTISSEMENT:

CCE PRODUIT EST UN PRODUIT DE CLASSE A DESTINÉ À ÊTRE UTILISÉ DANS DES ENVIRONNEMENTS PROFESSIONNELS. - CE PRODUIT NE DOIT PAS ÊTRE UTILISÉ DANS LES ZONES RÉSIDENTIELLES.

1.1 UTILISATION

- Transporter le produit droit avec son emballage approprié. Éviter de placer le produit avec la face orientée vers le haut ou le bas. Manipuler avec précaution.
- Ne pas envoyer une image statique (fixe) à l'e-Screen car cela risque de provoquer une incrustation de image ou un phénomène de rémanence d'image.
- L'incrustation de l'image et/ou la rémanence d'image n'est pas couverte par la garantie.
- Veiller à changer régulièrement l'image à l'e-Screen. Il est recommandé de éteindre l'e-Screen durant au moins 6 heures après 16 heures d'utilisation en 24 heures pour éviter la rémanence d'image.

CONSIGNES DE SÉCURITÉ

1.2. EXONÉRATIONS

- Ce produit n'est pas garanti pour tout dommage causé par la catastrophe naturelle (telle que les séismes, les orages, etc.), les incendies, les actes commis par les tiers, les accidents, le défaut d'utilisation et la mauvaise utilisation intentionnelle du propriétaire ou l'utilisation dans d'autres conditions inappropriées.
- Ce produit n'est pas garanti pour les dommages indirects (tels que la perte de bénéfices ou l'interruption des affaires, la modification ou l'effacement des données enregistrées, etc.) causés par l'utilisation ou l'incapacité à utiliser ce produit.
- Ce produit n'est pas garanti pour tout dommage causé par une utilisation inappropriée, ou par le non-respect des instructions du manuel de l'utilisateur.
- Ce produit n'est pas garanti pour tout dommage causé par une mauvaise utilisation ou un mauvais fonctionnement dû à l'utilisation simultanée de ce produit et de l'équipement connecté ou du logiciel.
- Ce produit n'est pas garanti pour tout dommage causé par la négligence des instructions d'installation décrites.
- Ce produit n'est pas garanti pour tout dommage causé par une installation incorrecte.
- Ce produit n'est pas garanti pour tout dommage causé par le démontage, la modification ou la réparation par des personnes non agréées ou un centre de service non-agréé.

2. CONSIGNES DE SÉCURITÉ

Avant d'utiliser cet e-Screen, veuillez lire attentivement le présent manuel de l'utilisateur afin d'assurer une protection contre les dommages matériels, votre sécurité personnelle et celle des autres personnes.

- Lisez et suivez toutes les instructions et les consignes de sécurité que contient ce manuel.
- Pour l'installation ou les réglages, suivez les instructions du présent manuel et confiez toute révision ou tout entretien à du personnel qualifié de service après-vente

2.1. PRÉCAUTIONS DE SÉCURITÉ

Si l'e-Screen dégage de la fumée ou une odeur singulière, débranchez immédiatement la prise de courant.

Le non-respect de cette instruction risque de provoquer un incendie ou une électrocution. Contactez votre revendeur pour faire inspecter l'écran.

Si l'e-Screen a été allumé mais aucune image n'apparaît, débranchez immédiatement sa fiche électrique de la prise de courant. Le non-respect de cette instruction risque de provoquer un incendie ou une électrocution. Contactez votre revendeur pour faire inspecter l'écran.

En cas de projections d'eau ou de pénétration d'objets à l'intérieur de l'e-Screen, débranchez immédiatement sa fiche électrique de la prise de courant. Le non-respect de cette instruction risque de provoquer un incendie ou une électrocution. Contactez votre revendeur pour faire inspecter l'écran.

Si l'e-Screen tombe ou le coffret est abîmé, débranchez immédiatement sa fiche électrique de la prise de courant. Le non-respect de cette instruction risque de provoquer un incendie ou une électrocution. Contactez votre revendeur pour faire inspecter l'écran.

Si le cordon d'alimentation ou la fiche est abîmé(e) ou s'échauffe, éteignez l'écran à l'aide de son interrupteur Marche-Arrêt principal, assurez-vous que la fiche électrique a refroidi et retirez-la. Si l'e-Screen continue à être utilisé dans cet état, il risque de provoquer un incendie ou une électrocution. Contactez votre revendeur pour un remplacement.

CONSIGNES DE SÉCURITÉ

2.2. AVIS DE DÉPLACEMENT ET DE TRANSPORT

Déplacement de produit :

Le déplacement de l'produit nécessite au moins quatre personnes. Toute tentative de déplacement de l'produit par une seule personne risque d'entraîner la chute de l'écran et/ou de graves blessures. Lors du déplacement d'un écran dans son carton d'expédition, soulevez le carton à l'aide des poignées blanches.



Transport du produit :

Ce produit est lourd ; suivez les techniques de levage adéquates, conformément aux images ci-dessous. Le non-respect de cette instruction risque d'entraîner des blessures.



2.3. INSTALLATION

Ne pas installer l'écran dans un environnement très chaud.

Si l'e-Screen est utilisé à haute température ou dans la lumière directe du soleil, le boîtier ou d'autres pièces risquent de se déformer ou de s'abîmer, ce qui entraîne une surchauffe ou une électrocution.

Ne pas installer l'écran dans un environnement très humide.

Cela risque d'entraîner une surchauffe ou une électrocution.

Ne pas installer près de sources de chaleur telles que des radiateurs, des bouches d'air chaud, des poêles, ou d'autres appareils qui produisent de la chaleur.

Cela risque de provoquer un incendie ou une électrocution.

Ne pas surcharger les prises de courant ou les câbles au-delà de leur capacité électrique.

Ne pas utiliser des rallonges car cela risque de provoquer un incendie ou une électrocution.

Ne pas brancher la fiche électrique sur une prise de courant autre que 100~240 V AC.

Cela risque de provoquer un incendie ou une électrocution.

- Ne pas utiliser une fiche électrique endommagée ou une prise de courant usée.

- Ne pas brancher une fiche électrique inappropriée car cela risque de provoquer un incendie ou une électrocution.

Ne pas placer l'e-Screen sur une étagère ou une surface instable.

L'e-Screen risque de tomber et de provoquer des blessures. Installer l'écran sur une surface horizontale, stable, plane.

Ne pas placer des objets sur l'e-Screen.

- Si l'e-Screen est recouvert ou si les orifices de ventilation sont obturés, l'écran risque de surchauffer et de provoquer un incendie.

- La pénétration de pièces métalliques ou d'un liquide dans l'écran risque de provoquer un incendie ou une électrocution.

- Ne pas mettre des objets lourds sur l'e-Screen car ils risquent de tomber et de provoquer des blessures.

- Maintenir la distance minimale de 10 cm entre l'écran, le mur et/ou d'autres objets afin d'assurer une ventilation suffisante.

CONSIGNES DE SÉCURITÉ

Ne pas déplacer l'e-Screen lorsqu'il est raccordé au cordon d'alimentation et aux câbles AV.

- Lors du déplacement de l'e-Screen, veiller à débrancher la fiche électrique et les câbles de la prise de courant ou de la source.
- Lors du déballage ou du transport de l'e-Screen, au moins 4 personnes sont nécessaires. Veiller à transporter l'e-Screen en position droite.
- Transporter l'e-Screen en position droite. Éviter de placer l'e-Screen avec la face orientée vers le haut ou le bas.
- Manipuler doucement l'e-Screen. Ne pas le laisser tomber.

2.4. AVIS DE SÉCURITÉ DE MONTAGE

1. Assurez-vous que le support est fixé à un mur plein / pilier plein.

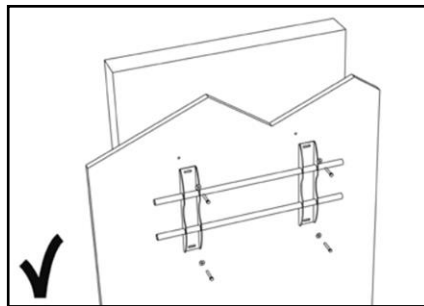
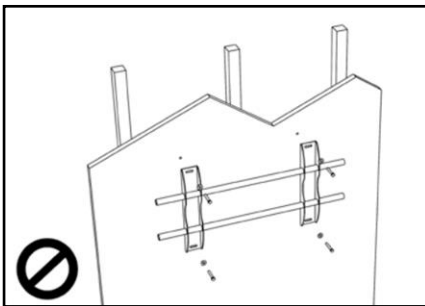

2. Après le montage, ne le tirez pas et ne le secouez pas.

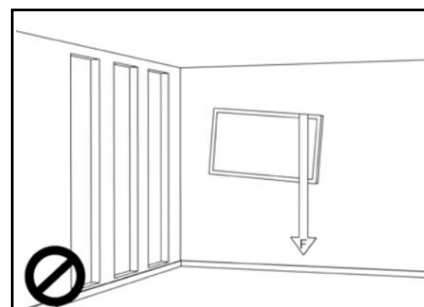
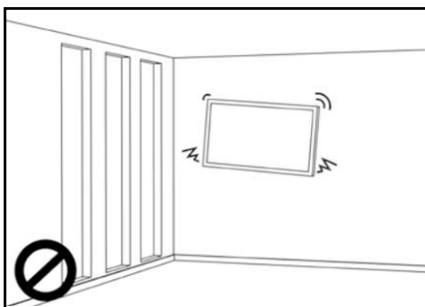

CONSIGNES DE SÉCURITÉ

3. N'installez pas dans un endroit exposé directement à la lumière du soleil ou dans un endroit humide / chaud.

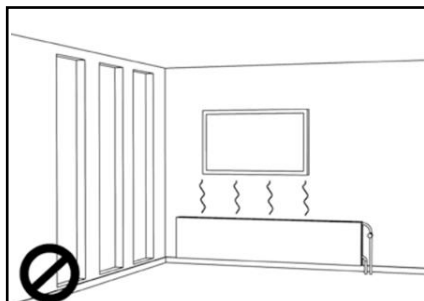
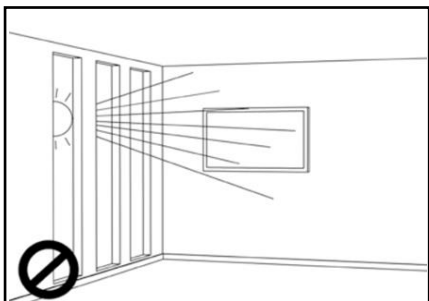

4. Il est recommandé d'installer le support à plus de 10 cm de chaque angle du mur, verticalement par rapport au sol.

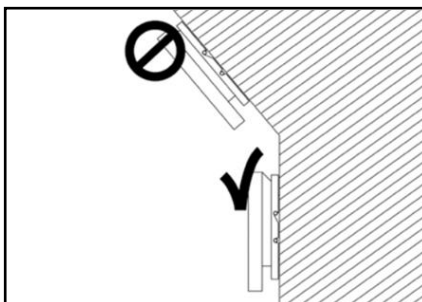
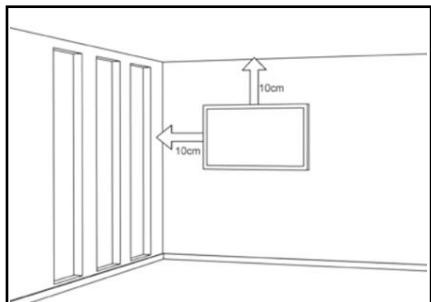

2.5. UTILISATION RECOMMANDÉE

Si vous rencontrez un problème durant une installation, contactez votre distributeur pour obtenir de l'aide. Ne réparez pas et n'ouvrez pas l'e-Screen par vous-même.

Le non-respect de cette instruction risque de provoquer un incendie ou une électrocution. Contactez votre revendeur pour faire inspecter l'écran.

Protection et utilisation correcte du cordon d'alimentation et de la fiche électrique.

- Ne pas pincer le cordon d'alimentation/fiche électrique entre des surfaces dures.
- Ne pas marcher sur le cordon d'alimentation/fiche électrique.
- Avant de brancher la fiche électrique sur la prise de courant murale, il faut raccorder le cordon d'alimentation à l'écran.
- Le fait d'utiliser un e-Screen dont le câble d'alimentation est endommagé ou n'est pas d'origine peut endommager l'écran et provoquer un incendie ou une électrocution.

Utilisation de rallonges (pas recommandées)

Si une rallonge doit être utilisée, il convient de vérifier si la tension nominale est supérieure à la consommation maximale de courant de l'écran. Une tension nominale inférieure à celle de l'écran provoquera une surchauffe du cordon d'alimentation.

Ne pas faire fonctionner l'écran en cas d'orage ou de foudre.

Débrancher la fiche d'alimentation de la prise secteur.

CONSIGNES DE SÉCURITÉ

Ne pas utiliser n'importe quel liquide sur l'e-Screen.

- En cas de projection de liquide sur l'e-Screen, débrancher et demander à un membre du personnel de service après-vente qualifié de vérifier le produit.
- En cas de projection de liquide sur la vitre de l'écran, il convient de le nettoyer immédiatement à l'aide d'un chiffon sec et doux.
- Ne pas utiliser un produit chimique abrasif sur l'e-Screen
- La pénétration de pièces métalliques ou d'un liquide dans l'e-Screen risque de provoquer un incendie ou une électrocution.

Ne pas installer ou débrancher la fiche électrique avec les mains mouillées. Cela risque de provoquer une électrocution.

Si l'e-Screen ne sera pas utilisé pendant une longue période, débrancher l'écran. Sinon, cela risque de provoquer l'usure prématurée des composants électriques ou un incendie.

Manipuler l'e-Screen avec précaution et prévenir les bris de verre.

- Si la vitre de l'e-Screen est cassée, il se peut qu'il y ait des fuites de liquide. Ne pas toucher le liquide.
- Si ce liquide entre en contact avec la peau ou les yeux, rincer immédiatement à l'eau claire et consulter un médecin.

Précautions à prendre avec les piles de la télécommande

- Utiliser uniquement des piles AAA approuvées.
- Veiller à introduire les piles en respectant la polarité (bornes + et -).
- Ne pas recharger, chauffer, démonter, court-circuiter ou jeter les piles dans un feu.
- Ne pas associer une pile neuve à une pile usagée.
- Ne pas mélanger les différents types de piles (utiliser uniquement le type spécifié).

2.6. NETTOYAGE

Débrancher la fiche électrique avant le nettoyage.

Le non-respect de cette instruction risque de provoquer une électrocution ou un dommage.

Nettoyage de la surface de l'écran

- Lorsque la surface de l'écran se salit, essuyer légèrement la surface à l'aide d'un chiffon doux et propre.
- Si la surface doit être davantage nettoyée, humidifier légèrement le chiffon.
- Ne pas laisser un liquide quelconque pénétrer dans l'e-Screen car cela risque de provoquer une électrocution ou un dommage.
- Ne pas nettoyer l'e-Screen avec de l'alcool, des solvants ou de l'ammoniac, car cela pourrait abîmer l'e-Screen.

DÉTAILS DE LA GARANTIE

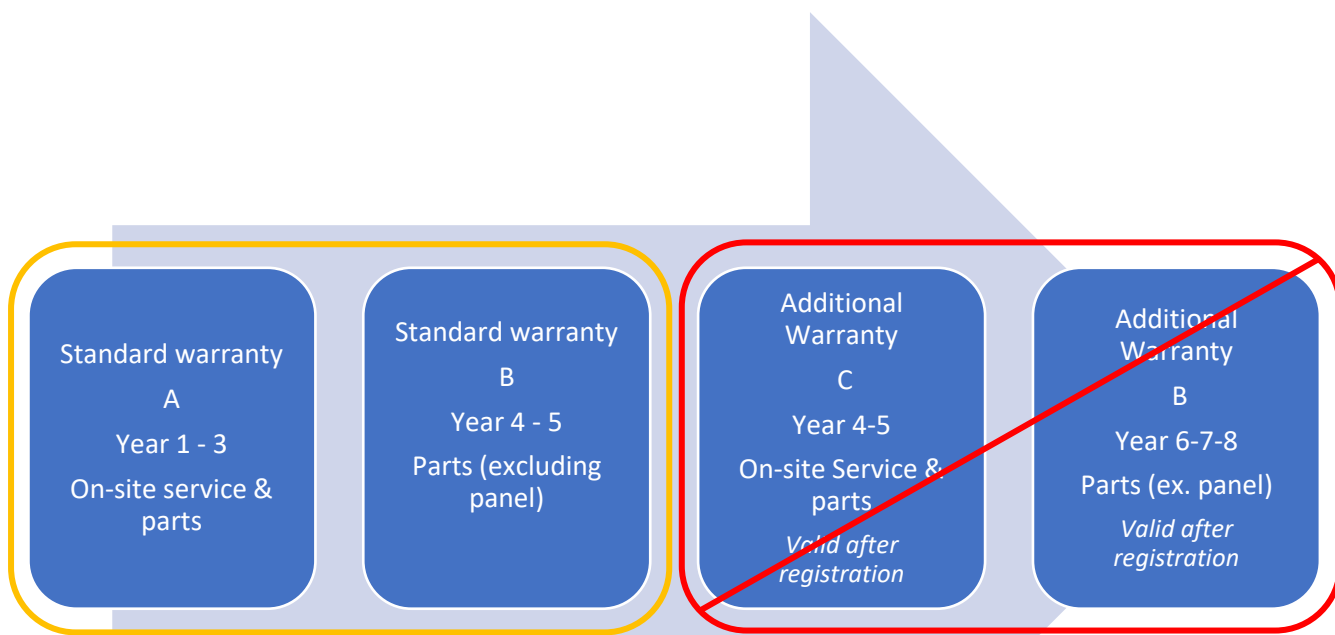

DEFAULT PRODUCT WARRANTY

3.1 GARANTIE STANDARD A

Legamaster garantit la réparation "sur place" du produit pendant une période de 3 ans. Si nécessaire et à la discrétion de Legamaster International B.V., une unité défectueuse peut être remplacée par une unité similaire - en état de fonctionnement - au moins dans le même état, tandis que le reste de la période de garantie originale sera transféré à l'unité de remplacement.

Les pièces de rechange utilisées pour réparer un produit défectueux sont garanties exemptes de défauts et le resteront pendant le reste de la période de garantie initiale du produit. Les pièces de rechange ne prolongent pas la période de garantie du produit.

3.2 GARANTIE STANDARD B

Au cours des années 4 et 5 de la durée de vie du produit (calculée à partir de la date d'achat mentionnée sur la facture), Legamaster International B.V. offre une période de garantie supplémentaire de 2 ans sur les pièces et/ou les composants, à l'exclusion du panneau du produit. Pendant cette période de 3 ans, les conditions suivantes s'appliquent :

Au cours des années 4 et 5, Legamaster International B.V. garantit le remplacement des pièces et/ou composants défectueux du produit, à l'exclusion du panneau du produit. Legamaster B.V. offrira à l'utilisateur final un composant de remplacement pour le composant défectueux qui est garanti exempt de défauts et qui le restera pour le reste de la période de garantie du produit. Les pièces de rechange ne prolongent pas la période de garantie du produit.

Pendant cette période de garantie, Legamaster International B.V. aidera, si nécessaire, l'utilisateur final à réparer l'unité défectueuse, soit sur place, soit dans notre propre département de service à Lochem, aux Pays-Bas. L'utilisateur final se verra facturer - après consultation avec l'utilisateur final - des frais de service dont le montant dépend du temps de travail et de la distance de déplacement nécessaires pour effectuer la réparation mentionnée.

Si nécessaire et à la discrétion de Legamaster International B.V., une unité défectueuse peut être remplacée par une unité similaire - fonctionnant au moins dans le même état, tandis que le reste de la période de garantie originale sera transféré à l'unité de remplacement.

3.3 GARANTIE ADDITIONNELLE

Pour les produits vendus sur les marchés concernés, Legamaster B.V. peut offrir une option de garantie supplémentaire, comme indiqué dans les sections "Garantie supplémentaire C" et "Garantie supplémentaire B".

Veuillez consulter le site legamaster.com/service/garantie pour plus d'informations sur les détails de notre garantie.

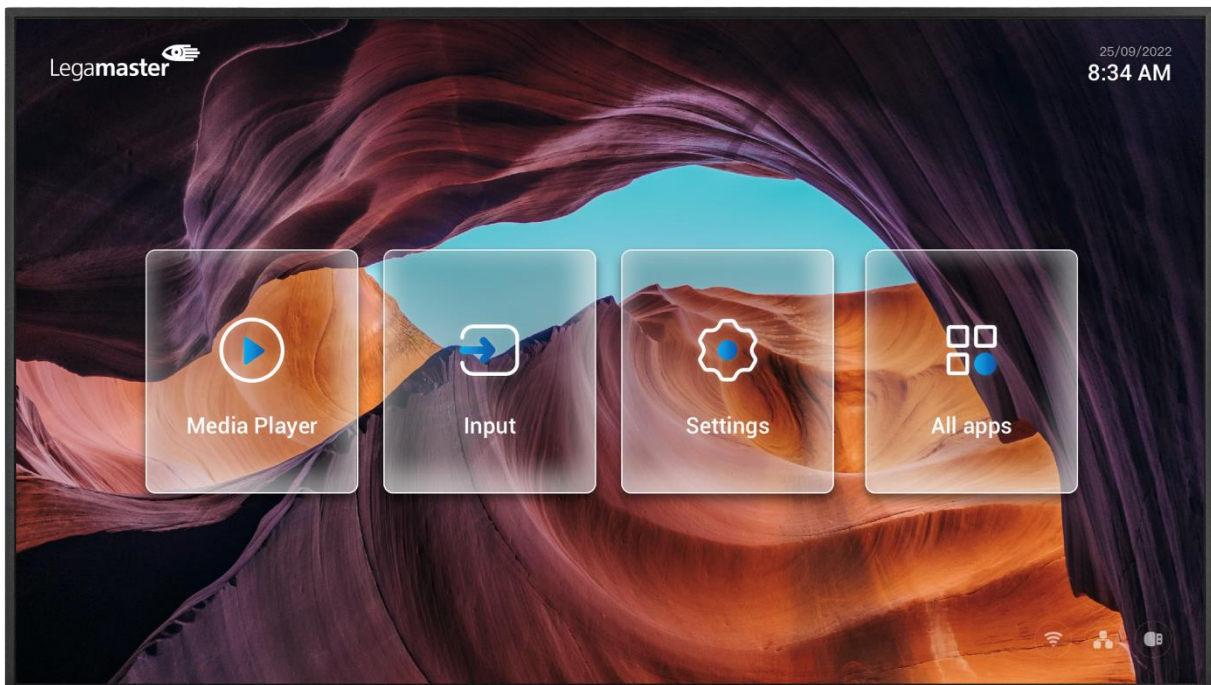

Discover 2 Professional display Contenu et fonctionnement

English

Deutsch

Nederlands

Français

Español

Table des matières

01 CONTENUS	
1.1 DÉBALLAGE	12
1.2 ACCESSOIRES INCLUS.	12
02 INSTALLATION	
2.1 CONDITIONS ENVIRONNEMENTALES	12
2.2 VUE GÉNÉRALE DE L'ÉCRAN	13
2.3 INFORMATION SUR LES CONNECTEURS D'ENTRÉE ET DE SORTIE	14
2.4 TÉLÉCOMMANDE	14
2.4.1 CHANGER LA PILE DE LA DE LA TÉLÉCOMMANDE	15
03 UTILISATION DE L'ÉCRAN	
3.1 ALLUMER ET ÉTEINDRE L'ÉCRAN	15
3.2 MENU REGLAGES	16
3.3 RAFRAÎCHIR L'ÉCRAN	19
3.4 ACTIVER LA FONCTION DE TUILAGE	19
3.5 DÉPOSER LE CONTENU À L'ÉCRAN	20
3.6 FONCTION D'AUTO-ROTATION	20
04 TROUBLESHOOTING	20

CONTENU / INSTALLATION

1. CONTENUS

1.1. DÉBALLAGE

L'écran Professionnel est emballé avec des coussins pour protéger le produit pendant le transport.

- Avant de déballer, préparez une surface stable, plane et propre à proximité d'une prise de courant.

- Étape 1 : Placez la boîte dans une position stable et verticale.
- Étape 2 : Retirez les poignées blanches et coupez les bandes.
- Étape 3 : Soulevez délicatement le haut de la boîte pour en révéler le contenu.
- Étape 4 : Retirez le coussin supérieur et retirez le sac d'accessoires.
- Étape 5 : Étendez le sac antistatique vers le haut et découpez soigneusement la couche supérieure pour accéder à l'écran professionnel.
- Étape 6 : Préparez votre écran pour l'installation, puis sortez-le de la boîte.

1.2. ACCESSOIRES INCLUS.

ITEMS
Cordon d'alimentation 1.8m
Télécommande
Wi-Fi Adapter

2. INSTALLATION

2.1 CONDITIONS ENVIRONNEMENTALES

Lorsque l'écran fonctionne, les conditions dans la pièce ne doivent pas dépasser les paramètres suivants :

- Température : 0°C à 40°C (32°F à 104°F).
- Humidité : moins de 90% RH (Max)

VUE GÉNÉRALE

2.2 VUE GÉNÉRALE DE L'ÉCRAN

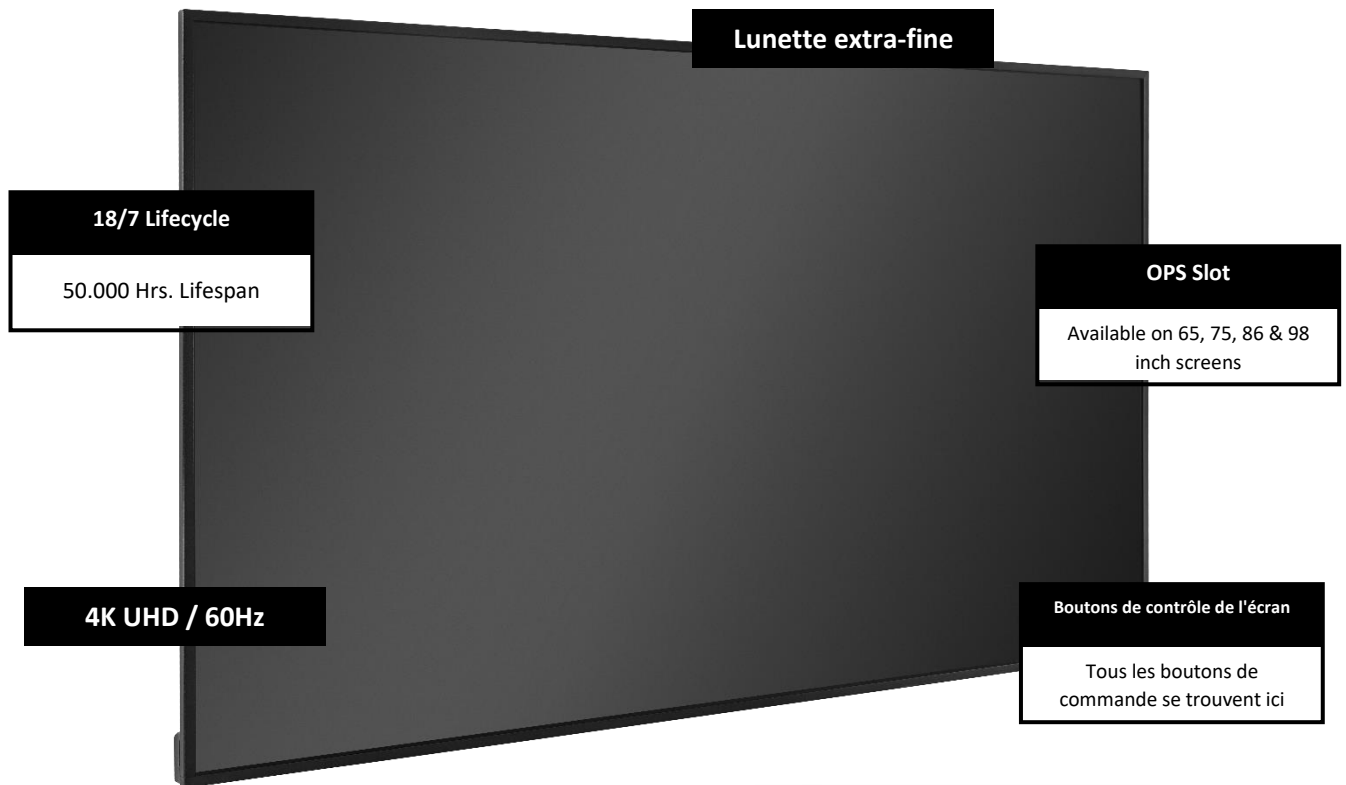

VUE GÉNÉRALE

2.3 INFORMATION SUR LES CONNECTEURS D'ENTRÉE ET DE SORTIE

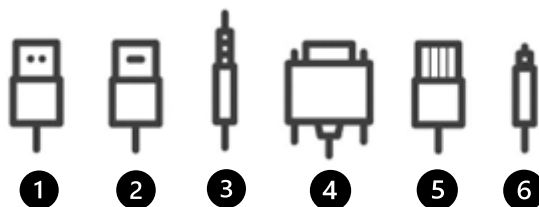

- 1 USB-A 2.0 (x2)
- 2 HDMI 2.0 (x2 or x3 Model related)
- 3 Minijack 3,5 Stereo Out (x1)
- 4 RS-232 (Serial)
- 5 RJ-45 (x1 IN) / RJ-45 (x1 Out)
- 6 SPDIF (Optical Audio)

2.4 TÉLÉCOMMANDE

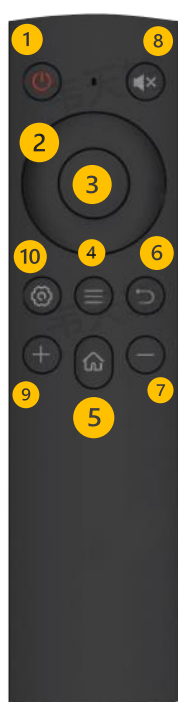

- 1 Allumer et éteindre l'écran.
- 2 Boutons de navigation
- 3 Sélectionner / Confirmer
- 4 Menu des paramètres
- 5 Home: Aller directement à l'écran d'accueil.
- 6 Retour / Retour au menu précédent : permet de revenir au menu.
- 7 Baisse du volume.
- 8 Mute
- 9 Augmenter le volume.
- 10 Quick Menu.

VUE GÉNÉRALE / UTILISATIONS

2.4.1 CHANGER LA PILE DE LA DE LA TÉLÉCOMMANDE

1. Retirez le couvercle de la batterie :

Au dos de la télécommande, faites glisser le couvercle des piles.

2. Insérez les piles :

Utilisez deux piles AAA, insérez-les en suivant les indications de l'unité de commande.

3. Recouvrez à nouveau les piles avec le couvercle des piles.

I. Mettez au rebut les piles usagées conformément aux protocoles locaux.

II. ne pas stocker de piles usagées ou vides dans la télécommande. Cela pourrait endommager la télécommande.

III. n'utilisez les batteries que conformément aux instructions et aux prescriptions de ce manuel et à celles données par le fabricant des batteries correspondantes.

À propos de la télécommande

- Ne pas jeter, secouer ou frapper.
- Évitez les conditions humides, les liquides, les températures élevées ou l'exposition directe au soleil.
- Ne pas démonter.

3.1 ALLUMER ET ÉTEINDRE L'ÉCRAN

Veillez vous assurer que l'écran est connecté à l'alimentation électrique à l'aide du cordon d'alimentation fourni avec le produit.

Mettez l'interrupteur principal sur "I". L'écran se met en marche, sinon.

Pour allumer le moniteur, appuyez sur le bouton d'alimentation sur l'écran ou sur le bouton de la télécommande.

Pour éteindre le moniteur, appuyez à nouveau sur le bouton d'alimentation ou sur le bouton de la télécommande. Le moniteur se met en veille.

Pour éteindre complètement l'écran, mettez l'interrupteur d'alimentation sur "O" ou débranchez le cordon d'alimentation de la prise de courant.

UTILISATION DE L'ÉCRAN

3.2 MENU REGLAGES

Main Settings	Setting category	Level1	Level2	Explanation
WIRELESS & NETWORK	Wi-Fi	Wi-Fi	ON/OFF	Toggle Wi-Fi on and off
		Choose a Network		Select an available network to connect to
		For Manually adding a network you may select the + sign on the top right corner		
		More Wi-Fi preferences are available on the integrated Wi-Fi menu on the top right corner (network certificate installing, IP address and MAC address)		
	Ethernet	Ethernet	ON/OFF	Toggles the Ethernet connection on and off
		MAC address		shows the MAC address for the wired connection
		IP address Automatic	ON/OFF	Toggles the manual and automatic IP configuration
		IP Address		IP address used by the device
		Default Gateway		Default Gateway used by the device
		Netmask		Netmask used by the device
		DNS 1		DNS 1 Information
		DNS 2		DNS 2 Information
	Proxy	None/ Manual/ Automatic	Select the proxy configuration	
	Hotspot	Hotspot	ON/OFF	Toggle the hotspot-functionality on / off
		Hotspot Name		Set-up the hotspot's Name (SSID)
		Hotspot Password		Set-up the hotspot's Password
	Bluetooth	Bluetooth		Toggle Bluetooth on/ off, show / connect with available devices
		More Bluetooth preferences are available on the integrated menu on the top right corner (Renaming & Received files)		
	VPN	Add VPN		Add a VPN for encrypted network connection
	SAMBA Service	Samba Logging		SAMBA Logging information
		Samba Password setting		Allows you to set a security password for the SAMBA protocol
	Hostname			Allows you to modify the hostname of the screen
	PERSONAL	Wallpaper	Still	
Dynamic				Select a dynamic image to use as background
Auto-Rotate		ON/OFF		Toggle the autorotation for the screen (Landscape/Portrait)

UTILISATION DE L'ÉCRAN

Main Settings	Setting category	Level1	Level2	Explanation	
INPUT & OUTPUT	Sound	Touch Sounds	ON/OFF	Toggle touch sounds for option selections	
		Sound Output Settings	Speaker/Lineout/Mixed	Select the audio output settings	
	Input Settings	ON/OFF		Input naming settings	
	External Source Display Settings	inLink CEC	ON/OFF		Toggle the inLink CEC function
		Tiling		ON/OFF	Toggle tiling function ON/OFF
			H Monitors		Set the number of horizontal monitors
			V Monitors		Set the number of vertical monitors
			Position		Position of screen in the tiling scheme
		Frame Comp		Toggle frame compensation	
Application	Application list		List of installed apps, disable, force stop, open by default, permissions, etc)		
	More Application preferences are available on the integrated menu on the top right corner (Show system Apps, Reset App preferences)				

UTILISATION DE L'ÉCRAN

Main Settings	Setting category	Level1	Level2	Explanation
SYSTEM	Date & Time	Use 24-Hour Format	ON/OFF	Toggle the use of the 24-Hour format ON/OFF
		Automatic Data & Time	ON/OFF	Toggle automatic date & time ON/OFF
		Date Format		Select your date format
		Time Zone		Select your time zone
	Language & Keyboard	Languages		Select your language
		Virtual Keyboard		Select a virtual keyboard input
		Physical Keyboard		Select a physical keyboard input
	Region			Select your Region
	Pixel Pitch	OFF/ interval 2, 3, 5, 30, 60 minutes		Select your pixel pitch interval
	Switch Delay	OFF/ 2, 5, 10, 15, 30, 40, 50, 60 seconds		Select your device switch ON delay
	Storage			Internal storage space used
	System Updates	System version		Current system version on the device
		Check for updates		Check for online updates
	Advanced settings	Install unknown Apps	ON/OFF	Toggle the unknown apps installation ON/OFF
		Enable USB Drive	ON/OFF	Toggle the recognition of external drives ON/OFF
		LED Control	ON/OFF	Toggle the frontal LED ON/OFF
		Remote control Lock	OFF/All/ Except Power & Volume	Lock the Remote-control functionality
		Keypad Lock	OFF/All/ Power Lock/ Power & Input & Menu Lock	Lock the keypad functionality
		System Lock		Lock the entire system
		Reset Factory		Reset the device to factory default settings
Trusted credentials	Device credentials information and Addition			

UTILISATION DE L'ÉCRAN

Main Settings	Setting category	Level1	Level2	Explanation
ABOUT	Legal Information	Legal information, included licenses, etc.		
	Model Number	Model Number of the device		
	Android Version	Android Version		
	Kernel Version	Android Kernel version		
	Build Number	Build Number		

3.3 RAFRAÎCHIR L'ÉCRAN

Avant d'utiliser l'écran pour la première fois, veuillez le mettre à jour avec la dernière version du micrologiciel.

Pour mettre à jour la dernière version du micrologiciel à l'aide d'une clé USB, ouvrez le menu Paramètres et naviguez jusqu'à Configurations utilisateur. Dans ce menu, sélectionnez l'option Mise à jour du système, puis Mise à niveau du micrologiciel (USB).

3.4 ACTIVER LA FONCTION DE TILAGE

La fonction Tiling est un outil prédéfini dans les paramètres de l'écran principal qui permet l'utilisation plus connue de "videowall" (mur vidéo) pour plusieurs écrans. Le concept principal est de partager la même image sur plusieurs écrans, dans ce cas 4 ou 9 écrans, qui peuvent former une image principale en utilisant ces écrans.

Pour activer la fonctionnalité de mosaïque, vous pouvez vous rendre dans INPUT & OUTPUT -> External Source Display Settings" -> Tiling -> régler Tiling sur ON.

Un petit menu de configuration vous permettra de définir la structure de la fonction de mosaïque.

Moniteurs horizontaux : nombre total d'écrans horizontaux

Moniteurs verticaux : nombre total d'écrans verticaux

Position : position de l'écran sur la structure du mur vidéo, en partant du bas à gauche.

Frame compensation : L'activation de cette option permet de compenser automatiquement la largeur du cadre de l'écran.



UTILISATION DE L'ÉCRAN

3.5 DÉPOSER LE CONTENU À L'ÉCRAN

Un lecteur de contenu intégré est installé sur l'appareil, ce lecteur de contenu est conçu pour lire du contenu et créer des listes de lecture pour ce contenu.

L'option de création d'une liste de lecture régulière et de gestion d'un calendrier pour l'écran afin non seulement d'afficher ce contenu mais aussi de gérer le statut ON et OFF de l'appareil est un outil intégré dans cette application.

Il y a deux façons de charger votre contenu sur l'appareil :

A. Placez votre contenu sur une clé USB et connectez-la au port USB de l'écran. Vous pouvez transférer le contenu de la clé USB à l'écran ou conserver la clé USB en tant que stockage externe.

B. Si l'écran est connecté à un réseau, vous verrez un code QR s'afficher dans l'application du lecteur de contenu, vous pouvez scanner ce code QR avec votre appareil mobile pour pouvoir naviguer dans le contenu de votre appareil et le copier sur le stockage interne de l'écran.

Formats de fichiers compatibles : MP3, MP4, JPEG, PNG.

Remarque : la résolution standard pour le contenu est de 4K, veuillez tenir compte du fait que le contenu peut être mis à l'échelle.

3.6 FONCTION D'AUTO-ROTATION

Les écrans Discover 2 intègrent une nouvelle fonction d'auto-rotation. Cette option est activée par défaut et se déclenche dès que l'écran est incliné à plus de 45 degrés.

Pour désactiver cette fonction, vous pouvez suivre le chemin suivant : Personal -> Auto-Rotate -> Set to OFF.

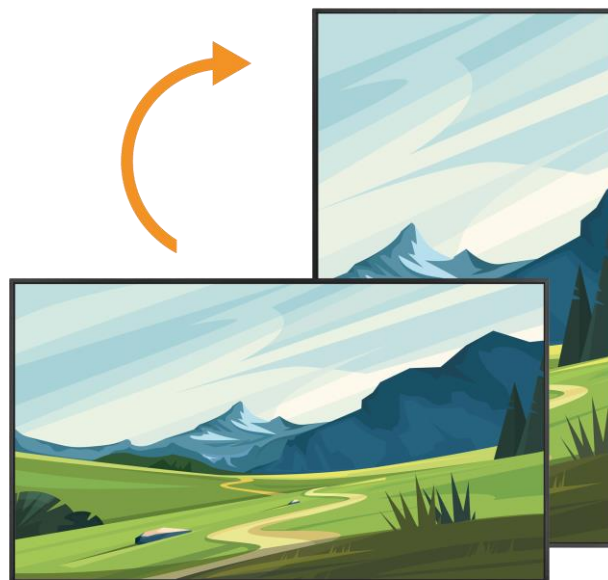

4. TROUBLESHOOTING

FOR FREQUENTLY ASKED QUESTIONS, PLEASE VISIT: [FAQ.LEGAMASTER.COM](https://faq.legamaster.com)